

活用調査表

様式6

技術名	グレーチングストッパー	登録 No.
		18D1044

施工内容	
施工年度	平成24年度
発注機関	新発田地域振興局地域整備部
工事名	側溝蓋(グレーチング)修繕
施工地	五頭公園大室線(阿賀野市大室)
施工数量	6個

新技術の概要

交差点内の横断側溝において、長年の供用による既設グレーチング(エンドアングル型)の破損・ガタツキ・落下等が見られ、二次災害が予想されるため、これらを予防する事を目的とした側溝蓋修繕工事。

グレーチングストッパー(タイプⅡ型)を活用して、グレーチングの固定対策を実施。

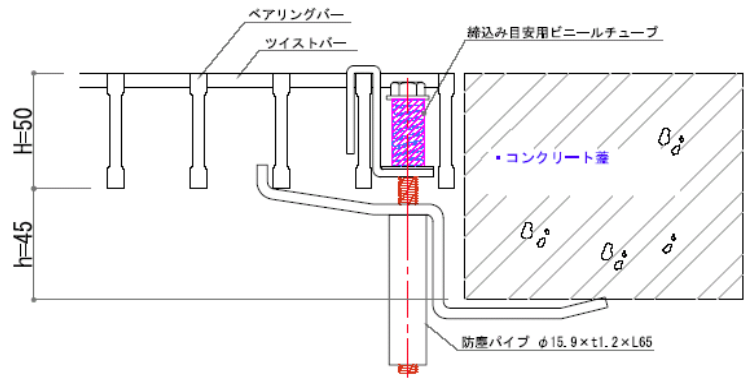

グレーチングストッパー(タイプⅡ型)の断面図(略図)

トライアル工事での評価結果

比較した従来技術	「ボルト固定式(4点)グレーチング」への取換え工事	
項目	評価	評価内容
経済性	◎	ボルト固定式側溝への布施換えと比較すると4割程度のコストですむ。
工程	◎	ボルト固定式側溝への布施換えと比較すると、側溝本体の撤去・設置の必要がなくなるため、工程が大幅に減少する。
品質出来形	□	側溝の再設置にかかる品質管理が減少する。また、跳ね上がり防止に十分な強度を有している。
安全性	○	側溝の入替作業がなくなり、重機災害の危険性および作業員の挟まれ事故等の危険性が減少する。また、舗装等取壊しがないため作業環境が向上する。
施工性	◎	側溝の布施換えに伴う、重い側溝本体の移動がなくなり作業員の負担が軽減する。また、作業は初めてでも容易にできるため熟練度への依存がない。
環境	◎	側溝本体の廃棄がなくなり廃棄物削減につながる。また、重機を使用しないため騒音・振動の減少や省資源化に寄与する。
その他		

◎:優れている ○:やや優れている
 □:従来技術と比べて同程度
 △:やや劣っている ×:劣っている

活用上の留意点	<ul style="list-style-type: none"> ・細目グレーチングにはグレーチングストッパー-SPに対応する。 ・グレーダー等、冬期の機械除雪が頻繁な箇所は、ブレード等による金具の削れ・変形・破損等の可能性があるため、切り下げ加工等を併用する。
---------	---

新技術問い合わせ先

会社名	丸運建設(株)
所属部課	事業開発室
担当者	中村利明
TEL	025-245-4320



グレーチングストッパー(タイプⅡ型)取付け状況(全景)



グレーチングストッパー(タイプⅡ型)取付け状況(近景)

活用調査表

様式6

技術名 グレーチングストッパー (並目グレーチング蓋対応の跳ね上がり防止金具)	登録 No.
	18D1044

施工内容

工事名 :
 県単道路維持管理(需用費) 国道460号他 側溝蓋修繕 (阿賀野市外城)

施工数量 :
 並目グレーチング蓋1枚にグレーチングストッパー(タイプII型)を2個取付け。

工期 : H19/8/28~H19/9/26(30日間)

概要

・路肩部の道路(消雪パイプ設置区間)側溝に設置してあるグレーチング蓋が破損(変形)し、ガタツキが見られる箇所の修繕工事。
 路肩部(外側線の外側)が広く、附近に公共施設等もあることから、車両の一時駐車が見られ、グレーチング蓋の交換を含め、事故防止のため、蓋の跳ね上がり防止対策が必要な箇所。

特徴

- ・既設グレーチング蓋の跳ね上がりや浮き上がり防止をする後付けの固定式専用金具。
- ・既設の蓋を利用可能で、コスト縮減や廃材の発生を抑制。
- ・鋼製+溶融亜鉛メッキで、グレーチング蓋と同等の耐久性。
- ・設置、取外しが容易で、設置後における維持管理も簡単。

実施結果

比較した従来技術
 「グレーチング(ボルト固定)」
 ・ボルト固定型の設置方法より経済的であった。
 ・設置が容易であることから、施工は短時間であった。
 ・はつり作業やコンクリート打設等がなく、作業が容易なことから施工性は良好である。

トライアル工事での評価結果

<input checked="" type="radio"/> 経済性	<input type="radio"/> 安全性
<input checked="" type="radio"/> 工程	<input checked="" type="radio"/> 施工性
<input type="radio"/> 品質	<input type="radio"/> 環境

◎: 優れている ○: やや優れている
 □: 従来技術と比べて同程度
 △: やや劣っている ×: 劣っている

新技術問い合わせ先

会社名 : 丸運建設(株)

所属部課: 舗道部

担当者 : 中村利明

TEL : 025-245-4317

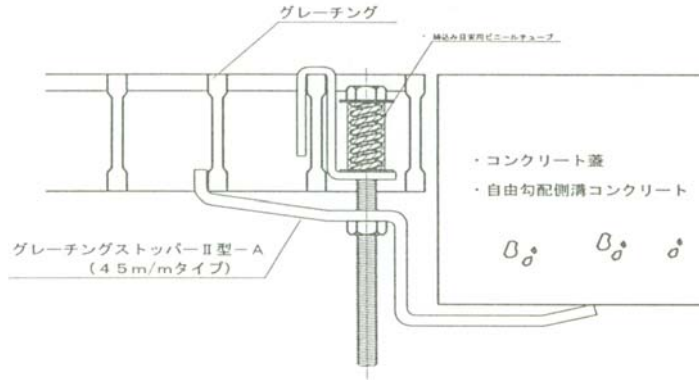

グレーチングストッパー(タイプII型-A)の断面図(略図)



グレーチングストッパー(タイプII型-A)取付け状況(全景)



グレーチングストッパー(タイプII型-A)取付け状況(近景)